

E-Z CUT CURD MILL™

SÉRIES EBR-MF

Le moulin à fromage EBR a été créé spécialement pour l'industrie fromagère. Son design sur mesure et sa construction robuste en acier inoxydable en font la machine la plus facile à nettoyer et la plus efficace sur le marché.

Caractéristiques de série

- **Nouvelle** répartition du poids
- **Meilleur** positionnement incluant points d'usures
- Coupe supérieure du fromage
- Grains de forme carrée
- Démontage sans outil
- Facile à nettoyer
- Entièrement construit en acier inoxydable
- Alimentation du côté droit ou gauche
- Sans manchon d'usure ni engrenage
- Sans mécanisme d'inclinaison
- Consommation réduite en énergie
- Chariot de coupe facile à changer
- Deux capacités de production :
5 500 Lbs/heure et 11 000 Lbs/heure

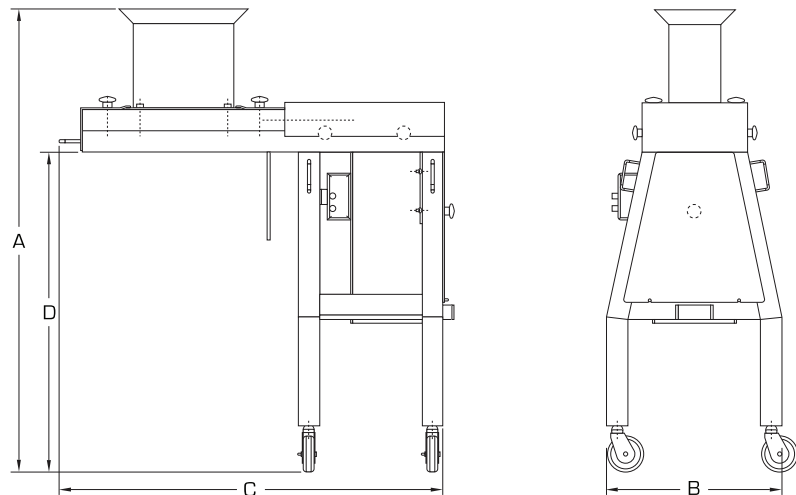

Caract.	Modèle EBR-7-MF	Modèle EBR-11-MF
Hauteur (A) :	56 1/2"	56 1/2"
Largeur (B) :	24 1/2"	24 1/2"
Profondeur (C) :	53 1/2"	66 1/4"
Hauteur de sortie (D) :	À déterminer	À déterminer
Voltage :	Selon requis	Selon requis
Puissance :	1 HP	1,5 HP
Capacité :	5 500 Lbs/heure	11 000 Lbs/heure
Grosseur du grain :	Selon requis	Selon requis
Dimensions de l'entonnoir :	11" x 17 1/2"	14 1/2" x 23 3/4"



1-800-463-7202

T : 418.871.1132

F : 418.871.4720

ebr-inc@ebrequipment.com

5415, rue Rideau, Québec (Québec) Canada G2E 5V9





Moulin à fromage

E-Z CUT CURD MILL™

